

## SELLO MECANICO SP-6

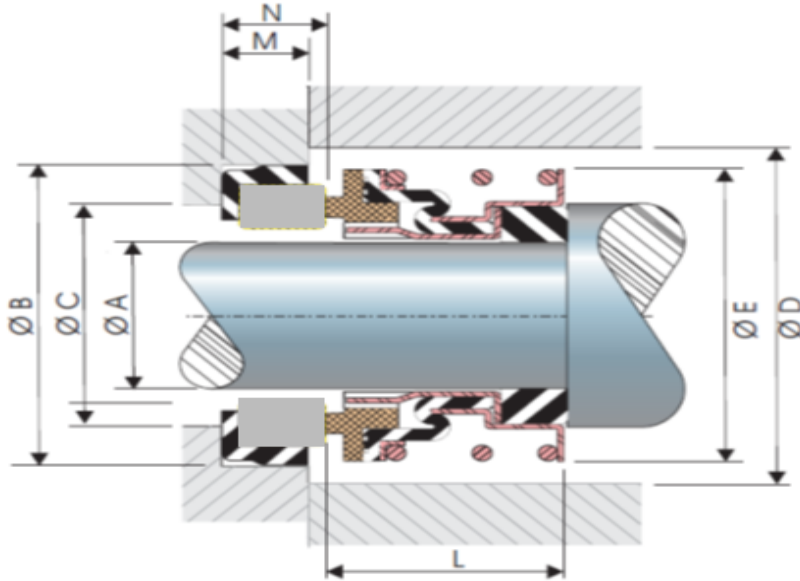

A	B	C	D	E	L	M	N
0.375	0.875	0.438	1.062	0.937	0.625	0.250	0.312
0.500	1.000	0.563	1.187	1.062	0.656	0.250	0.312
0.625	1.187	0.688	1.343	1.218	0.719	0.282	0.344
0.625	1.250	0.688	1.343	1.218	0.719	0.344	0.406
0.625	1.250	0.688	1.343	1.218	0.812	0.344	0.406
0.750	1.375	0.813	1.468	1.343	0.719	0.344	0.406
0.750	1.375	0.813	1.468	1.343	0.812	0.344	0.406
0.875	1.625	1.063	1.750	1.687	0.812	0.375	0.438
1.000	1.625	1.063	1.750	1.687	0.812	0.375	0.438

### DESCRIPCION DEL PRODUCTO

Dimensiones en pulgadas

Su manufactura es de altos volúmenes por eso su bajo costo, ya que su diseño de aplicación originalmente fue, para equipos rotativos pequeños. El sellado secundario que va al eje o manga, lo hace por medio de un anillo elastomérico ubicado en la parte posterior de la cabeza del sello, haciendo su fijación mas adecuada. Su fuelle proporciona máxima flexibilidad para compensar movimientos del eje y el desgaste propio de las caras de contacto. Tiene un armado compacto, efectuado por casquillo metálico que contienen tanto al resorte como al fuelle, asegurando la distribución uniforme del muelle de la carga para un sellado adecuado. Partes metálicas de acero inoxidable de la serie 300, haciendo todo esto a uno de los sellos mecánicos de mas fácil instalación.

### CONDICIONES DE OPERACION

**Temperatura:** -45°C a +205°C / -49°F a +400°F.

**Presiones:** 5 bar g/75 psig

**Velocidad:** 3600 RPM

### PRINCIPALES APLICACIONES

Sus aplicaciones van desde uso domestico, como son bombas de cisternas, reductores de trituradores de basura, bombas de riego. Su uso principal es con agua, pero opera también con fluidos hidráulicos y soluciones acuosas..

# SP-6



### Criterios para la instalación

Flecha ó Camisa	Limites
Acabado de la superficie	32 a 63 Ra
Fuera de redondez	0.051 mm / 0.002"
Juego de extremo axial	+/-0.013 mm / 0.005"

## Ventas y Centros de Servicio

### Sucursal Metropolitana

Calz. Vallejo 489 Esq. Cuitlahuac, Mex. DF.  
Tel.: (55) 5355 6906, 5355 4605

### Sucursal del Bajío

Madroño No. 430. San Luis Potosí, SLP.  
Tel.: (444) 2980 865, (55) 4330 5551

### Sucursal Oriente

Ignacio Allende No. 114-1 Puebla, Pue.  
Tel.: (222) 2331 583

### Sucursal Poniente

Paseo del Cedro Mz. 19 Lote 67-A Lerma, Toluca.  
Tel.: (722) 180 3092 / 199 1656

[ventas@sellopac.com](mailto:ventas@sellopac.com)

[www.sellopac.com.mx](http://www.sellopac.com.mx)