

SELLO MECANICO SP-1100

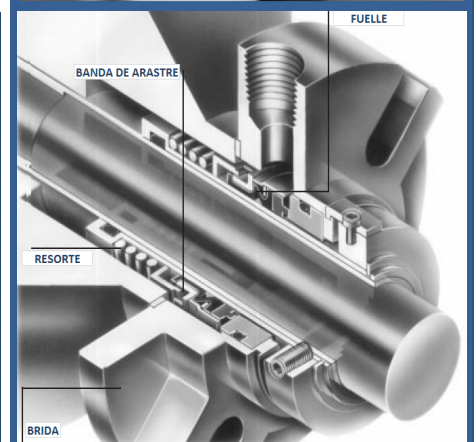
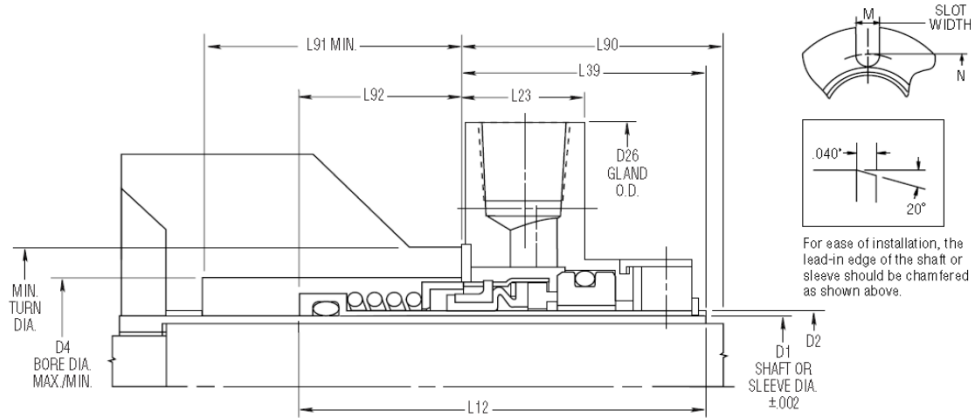

| D1 | D2 | D4 | | D26 | L12 | L23 | L39 | L90 | L91 | L92 | M | N | Diam. |
|-----------|-------|--------|--------|-------|-------|-------|-------|-------|-------|-------|-------|-------|--------------|
| Diam. Eje | | Mínima | Máxima | | | | | | | | | | Mini Barreno |
| 0.875 | 1.000 | 1.500 | 1.750 | 4.250 | 3.093 | 0.906 | 1.843 | 1.937 | 1.375 | 1.250 | 0.437 | 2.125 | 2.000 |
| 1.000 | 1.125 | 1.625 | 1.943 | 4.500 | 3.218 | 0.906 | 1.828 | 1.953 | 1.515 | 1.390 | 0.437 | 2.312 | 2.125 |
| 1.125 | 1.250 | 1.750 | 2.000 | 4.250 | 3.015 | 0.906 | 1.812 | 2.080 | 1.328 | 1.203 | 0.437 | 2.437 | 2.250 |
| 1.250 | 1.375 | 1.875 | 2.187 | 4.250 | 3.187 | 0.906 | 1.875 | 2.000 | 1.437 | 1.312 | 0.437 | 2.562 | 2.375 |
| 1.375 | 1.500 | 2.000 | 2.250 | 4.250 | 3.078 | 0.906 | 1.843 | 2.187 | 1.359 | 1.234 | 0.437 | 2.812 | 2.395 |
| 1.500 | 1.625 | 2.218 | 2.546 | 5.000 | 3.531 | 1.031 | 2.015 | 2.140 | 1.640 | 1.516 | 0.437 | 2.937 | 2.750 |
| 1.625 | 1.750 | 2.343 | 2.609 | 5.000 | 3.593 | 1.031 | 2.015 | 2.140 | 1.703 | 1.578 | 0.562 | 3.000 | 2.875 |
| 1.750 | 1.875 | 2.500 | 2.625 | 5.000 | 3.640 | 1.031 | 2.156 | 2.187 | 1.609 | 1.484 | 0.562 | 3.562 | 2.937 |
| 1.875 | 2.000 | 2.625 | 2.750 | 5.000 | 3.593 | 0.968 | 2.046 | 2.156 | 1.671 | 1.546 | 0.562 | 3.312 | 3.062 |
| 2.000 | 3.125 | 2.812 | 3.000 | 6.000 | 4.031 | 1.031 | 2.093 | 2.203 | 2.062 | 1.937 | 0.687 | 3.625 | 3.437 |
| 2.125 | 2.250 | 2.875 | 3.125 | 6.000 | 3.698 | 1.031 | 2.171 | 2.296 | 1.937 | 1.796 | 0.687 | 3.812 | 3.500 |
| 2.250 | 2.375 | 3.000 | 3.421 | 6.250 | 4.156 | 1.093 | 2.218 | 2.243 | 2.062 | 1.937 | 0.687 | 3.812 | 3.625 |
| 2.375 | 2.500 | 3.187 | 3.437 | 6.250 | 4.015 | 1.093 | 2.203 | 2.329 | 1.937 | 1.812 | 0.687 | 3.937 | 3.751 |
| 2.500 | 2.625 | 3.375 | 3.625 | 6.500 | 4.468 | 1.031 | 2.187 | 2.312 | 2.406 | 2.281 | 0.687 | 4.062 | 3.875 |
| 2.625 | 2.750 | 3.437 | 3.796 | 6.500 | 4.468 | 1.281 | 2.375 | 2.500 | 2.218 | 2.093 | 0.687 | 4.187 | 3.937 |
| 2.750 | 2.675 | 3.561 | 3.921 | 7.250 | 4.593 | 1.281 | 2.375 | 2.500 | 2.343 | 2.218 | 0.687 | 4.312 | 4.187 |
| 2.875 | 3.000 | 3.687 | 4.171 | 7.500 | 4.593 | 1.281 | 2.375 | 2.500 | 2.343 | 2.218 | 0.687 | 4.562 | 4.312 |
| 3.000 | 3.250 | 4.000 | 4.296 | 7.500 | 5.078 | 1.406 | 2.671 | 2.796 | 2.531 | 2.406 | 0.812 | 4.687 | 4.562 |
| 3.125 | 3.375 | 4.125 | 4.546 | 7.500 | 5.078 | 1.406 | 2.671 | 2.796 | 2.531 | 2.406 | 0.812 | 4.687 | 4.687 |
| 3.250 | 3.500 | 4.312 | 4.500 | 7.500 | 5.078 | 1.468 | 2.781 | 2.906 | 2.421 | 2.296 | 0.812 | 5.312 | 4.812 |
| 3.375 | 3.625 | 4.375 | 5.046 | 8.000 | 5.265 | 1.406 | 2.671 | 2.796 | 2.718 | 2.593 | 0.812 | 5.437 | 4.937 |
| 3.500 | 3.750 | 4.500 | 5.171 | 8.000 | 5.203 | 1.406 | 2.671 | 2.796 | 2.656 | 2.531 | 0.812 | 5.562 | 5.375 |
| 3.625 | 3.875 | 4.625 | 5.296 | 8.000 | 5.515 | 1.531 | 2.671 | 2.796 | 2.968 | 2.843 | 0.812 | 5.687 | 5.187 |
| 3.750 | 4.000 | 4.812 | 5.000 | 8.000 | 5.312 | 1.531 | 2.813 | 2.937 | 2.625 | 2.500 | 0.812 | 5.875 | 5.312 |
| 3.875 | 4.125 | 4.875 | 5.546 | 8.500 | 5.390 | 1.666 | 3.000 | 3.125 | 2.515 | 2.390 | 0.812 | 5.937 | 5.562 |
| 4.000 | 4.250 | 5.000 | 5.250 | 8.500 | 5.703 | 1.666 | 3.000 | 3.125 | 2.828 | 2.712 | 0.812 | 6.062 | 5.687 |

DESCRIPCION DEL PRODUCTO

Medidas en Pulgadas

Sello sencillo encartuchado de fuelle elastomérico con ondulación, que permite autoalinearse y absorber movimientos axiales del eje, monoresorte sencillo e inatascable. Diseñado para una rápida y fácil instalación en bombas ANSI y otros equipos. El Sello Tipo Cartucho SP-1100 ensamblado incluye todos sus componentes, hardware, brida con conexiones, collar y manga. Puede ser reparado en campo para reducir al mínimo sus costos, gastos operativos y mano de obra y paros improductivos.

CONDICIONES DE OPERACION

- *Temperatura: -40°C a +205°C / -40°F a +400°F.
- *Presiones: 28 bar g/400 psig (Dependen de configuración y tamaño del eje)
- *Velocidad: Hasta 25 m/s 5000 fpm

PRINCIPALES APLICACIONES

Utilizado para todo equipo de bombeo, mezcladores, agitadores, compresores, refinerías Pulpa y papel, aguas y residuales, generación energía. minería y farmacéutica.

SP-1100

Ventas y Centros de Servicio

Sucursal Metropolitana

Calz. Vallejo 489 Esq. Cuitlahuac, Mex. DF.
Tel.: (55) 5355 6906, 5355 4605

Sucursal del Bajío

Madroño No. 430. San Luis Potosí, SLP.
Tel.: (444) 2980 865, (55) 4330 5551

Sucursal Oriente

Ignacio Allende No. 114-1 Puebla, Pue.
Tel.: (222) 2331 583

Sucursal Poniente

Paseo del Cedro Mz. 19 Lote 67-A Lerma. Toluca.
Tel.: (722) 180 3092 / 199 1656

ventas@sellopac.com
www.sellopac.com.mx